



WARN XDC-S

Hızlı, Güçlü, Sentetik Halatlı
En zorlu koşullarda çalışacak bir vinç

- 80 ft. of 3/8" (24.38m of 9.5mm) WARN Spydura™ sentetik halat, kanca, 3.7m kablolu uzaktan kumanda, elde taşınabilir kablosuz uzaktan kumanda ve alüminyum havse sete dahildir.
- Termometrik koruma cihazı motor normal sıcaklık değerlerinin üstüne çıktığında vincin çalışmasını durdurarak motor çalışma ömrünü uzatır.
- Series-wound vinç motoru seri ve güçlüdür.
- İleri seviye vinç sızdırmazlığı ile suyu geçirmez.
- Gelişmiş kontrol kutusu uzun çevrim sürelerine olanak tanıyarak en zorlu çekişlerin üstesinden gelebilir.
- 3-Aşama Planet dişli sistemi güvenilirliği ve verimliliği kanıtlanmış tasarıma sahiptir.
- Geliştirilmiş fren sistemi vinç üzerinde mutlak hakimiyet sağlar.
- Kite hem kablolu hem de kablosuz uzaktan kumanda dahildir.
- Ayrı kontrol kutusu farklı montaj seçeneklerine olanak tanır.
- Korozyona dayanımı yüksek toz boya ile kaplanmıştır.

XDC-s ÖZELLİKLERİ

Vinç Modeli: WARN XDC-s

Parça Numarası: PN 88750

Çekme Gücü: 9,500 lbs., (4310 kgs.) single-line

Motor: 12V Gen II, Series Wound

Elektrik Kontrolleri: Kontrol Kutusu

Uzaktan Kumanda: 12' (3.7m) kablolu uzaktan kumanda

Dişli Sistemi: 3-Aşamalı Planet

Dişli Oranı: 156:1

Manuel Kol: Sliding Ring Gear

Fren Sistemi: Automatic Direct Drive Cone

Tambur Çapı/Uzunluğu: 2.5"/9.0" (6.4cm/23cm)

Ağırlık: 68 lbs. (30.8 kg)

Sentetik Halat: 80', 3/8" diameter (24.38m, 9.5mm çap.)

Halat Yönlendirici: Alüminyum Havse

Tavsiye Edilen Akü: 650 CCA minimum

Akü Kabloları: 2 adet, 72" (1.83m)

Boya: Kromat Parlak Koyu Gri Toz Boya

12V DC PERFORMANS TESTİ

Çekiş gücü Lbs.(Kgs.)	Sarım Hızı FT./min(M/min.)	Motor Akımı	Katmana göre çekiş/Lbs(Kgs.)
0	29 (8.8)	60 amps	1/9500 (4313)
2000 (910)	13.5 (4.1)	144 amps	2/8650 (4927)
4000 (1810)	10 (3.1)	197 amps	3/7920 (3595)
6000 (2720)	8 (2.4)	250 amps	4/7400 (3359)
8000 (3630)	6.5 (1.9)	315 amps	5/6940 (3150)
9500 (4310)	5.7 (1.7)	358 amps	

Verilen Performans değerleri 1. Katman için geçerlidir.

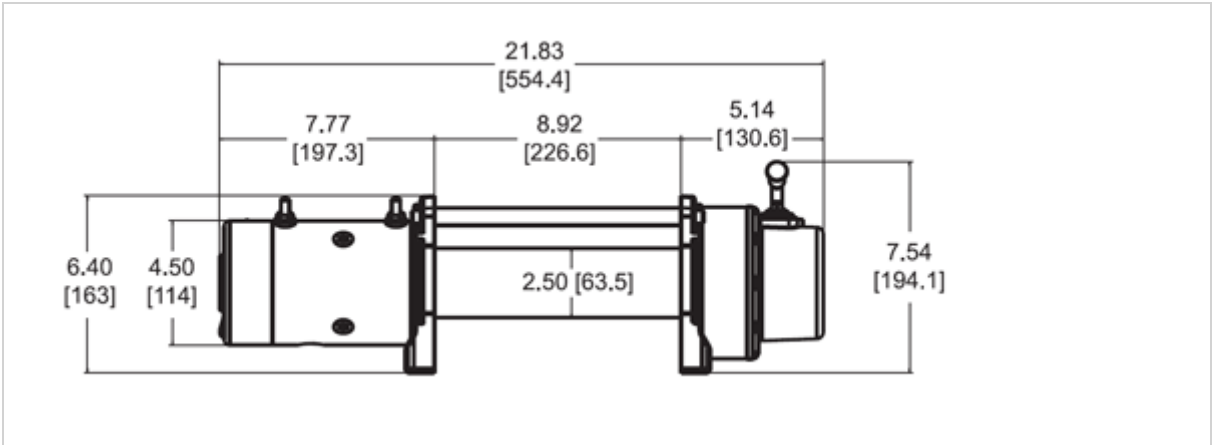

Vinç Ölçüleri: 21.8" L. x 6.3" D. x 7.6" H.

(555mm L. x 160mm D. x 193mm H.)

Bağlantı Ölçüleri: 10.0" x 4.5" (254mm x 114.3mm)



Eurowinch Otomotiv LTD ŞTİ

Üçevler Mahallesi Nilüfer Ticaret Merkezi 69. Sok. No :15 Nilüfer 16120 Bursa - TÜRKİYE Tel:+90 224 211 38 42 Fax: +90 224 211 28 87

